

## REGOLE PER LA SICUREZZA

Leggere attentamente e capire le istruzioni di seguito riportate prima di montare ed utilizzare il prodotto. Conservare per riferimenti futuri.

# Robot per pulizia piscine ZX500R



Immagine a solo scopo illustrativo.

Non dimenticate di acquistare anche gli altri prodotti Intex: Le Piscine fuori terra, gli Accessori per piscine, le Piscine gonfiabili, I Prodotti In-Toyz, i Materassi gonfiabili Airbed e i Canotti sono prodotti Intex disponibili presso i rivenditori oppure visitando il sito Internet.

A seguito dell'applicazione di una politica di miglioramento continuo dei prodotti, Intex si riserva il diritto, senza preavviso, di modificare le specifiche e l'aspetto dei prodotti, che potrebbero comportare l'aggiornamento del manuale di istruzioni.

# INTEX®

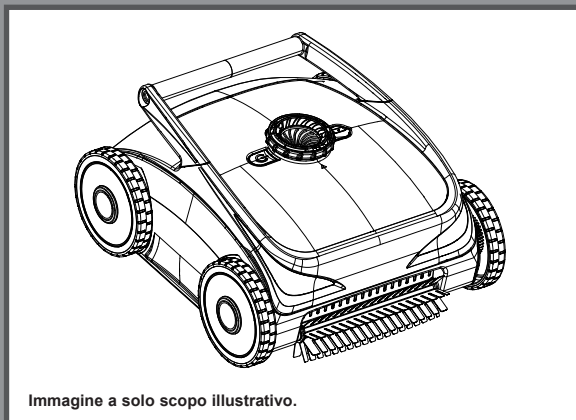
©2024 Intex Marketing Ltd. - Intex Development Co. Ltd. - Intex Recreation Corp. All rights reserved/Tous droits réservés/Todos los derechos reservados/Alle Rechte vorbehalten. Printed in China/Imprimé en Chine/Impreso en China/Gedruckt in China.

®™ Trademarks used in some countries of the world under license from/®™ Marques utilisées dans certains pays sous licence de/Marcas registradas utilizadas en algunos países del mundo bajo licencia de/Warenzeichen verwendet in einigen Ländern der Welt in Lizenz von/Intex Marketing Ltd. to/à/a/an Intex Development Co. Ltd., Hong Kong & Intex Recreation Corp., P.O. Box 1440, Long Beach, CA 90801 • Distributed in the European Union by/Distribué dans l'Union Européenne par/Distribuido en la Unión Europea por/Vertrieb in der Europäischen Union durch/Intex Trading B.V., Ettenseweg 46, 4706 PB Roosendaal - The Netherlands • Distributed in the UK by Unisex Service (UK) Limited, 21 Holborn Viaduct, London EC1A 2DY, UK.  
www.intexcorp.com

## TAVOLA DEI CONTENUTI

<b>Attenzione.....</b>	<b>3</b>
<b>Specifiche tecniche del prodotto.....</b>	<b>4</b>
<b>Riferimento ai componenti.....</b>	<b>5</b>
<b>Istruzioni per l'uso.....</b>	<b>6</b>
<b>Istruzioni dettagliate.....</b>	<b>7-12</b>
<b>Come riporre l'apparecchio per lungo tempo.....</b>	<b>12</b>
<b>Guida ricerca guasti.....</b>	<b>13</b>
<b>Garanzia limitata.....</b>	<b>14</b>

**CONSERVARE QUESTE ISTRUZIONI**

# REGOLE PER LA SICUREZZA

Leggere attentamente e capire le istruzioni di seguito riportate prima di montare ed utilizzare il prodotto.



## ATTENZIONE

- La pompa deve essere assemblata e disassemblata solo da un adulto. Questo prodotto non è un giocattolo.
- Questo dispositivo può essere usato da bambini con più di 8 anni e persone con ridotte capacità fisiche, psichiche e sensoriali o con poca esperienza e conoscenza solo se hanno ricevuto adeguate istruzioni riguardo all'utilizzo in sicurezza e che abbiano compreso i rischi possibili.
- I bambini non devono giocare con questo dispositivo. La pulizia e la manutenzione non devono essere eseguiti dai bambini senza la supervisione di un adulto.
- L'apparecchio deve essere alimentato esclusivamente con un voltaggio di sicurezza extra-basso corrispondente alle indicazioni sull'apparecchio.
- Non usare l'apparecchio nel caso sia danneggiato. Sostituire immediatamente i componenti danneggiati.
- Questo pulitore funziona per aspirazione. Tenere capelli, vestiti sciolti, dita e qualsiasi parte del corpo lontano da aperture e parti mobili.
- Usare esclusivamente accessori e parti di ricambio specificate nel manuale.
- Non lasciare mai il prodotto collegato a una presa in caso di lunghi periodi di inutilizzo.
- Non lasciare mai il prodotto in acqua quando è spento (OFF) o se la batteria è esaurita.
- **Non usare il prodotto per pulire piscine all'apertura stagionale. Questo prodotto è stato progettato per la manutenzione generale di piscine. Non usare per pulire residui accumulati da tempo, ad esempio all'apertura della stagione.**
- Questo prodotto è progettato per l'uso subacqueo: deve essere immerso per funzionare correttamente. Non usare il prodotto come aspirapolvere generico.
- Non usare il prodotto senza il suo filtro e/o coperchio.
- Non aspirare oggetti affilati poiché ciò potrebbe danneggiare il filtro.
- Non aspirare sostanze tossiche, liquidi infiammabili o combustibili come benzina, e non utilizzare in presenza di fumi esplosivi o infiammabili.
- Non inserire o far cadere oggetti in qualsiasi apertura dell'apparecchio. Tenere tutte le aperture libere da foglie, residui o qualsiasi altro elemento che può ridurre il flusso dell'acqua.
- Non utilizzare l'apparecchio quando persone o animali si trovano all'interno della piscina.
- Spegner e scollegare l'apparecchio prima di qualsiasi operazione di pulizia, riparazione, sostituzione del filtro o manutenzione ordinaria.
- Non ricaricare il prodotto se il cavo del caricabatteria è danneggiato.
- Caricare il prodotto in interni in ambiente pulito e asciutto. Non esporre a pioggia o temperature estreme e non maneggiare con le mani bagnate durante il caricamento. Non ricaricare il prodotto durante l'uso.
- Questo prodotto contiene batterie ricaricabili sigillate agli ioni di litio (Li-ion) non sostituibili. Non smaltire il prodotto in un comune cestino o nei cassonetti per i rifiuti urbani, poiché la batteria interna ricaricabile potrebbe avere delle perdite o causare esplosioni. Smaltire sempre le batterie in conformità alle leggi e normative locali.
- La pompa deve essere usata soltanto secondo le istruzioni riportate sul manuale.
- Le operazioni di ricarica devono essere effettuate conformemente alle istruzioni riportate alla sezione "Ricarica della batteria".

**SEGUIRE QUESTE REGOLE E TUTTE LE ISTRUZIONI PER EVITARE DANNI ALLA PROPRIETÀ E ALTRE LESIONI.**

**CONSERVARE QUESTE ISTRUZIONI**

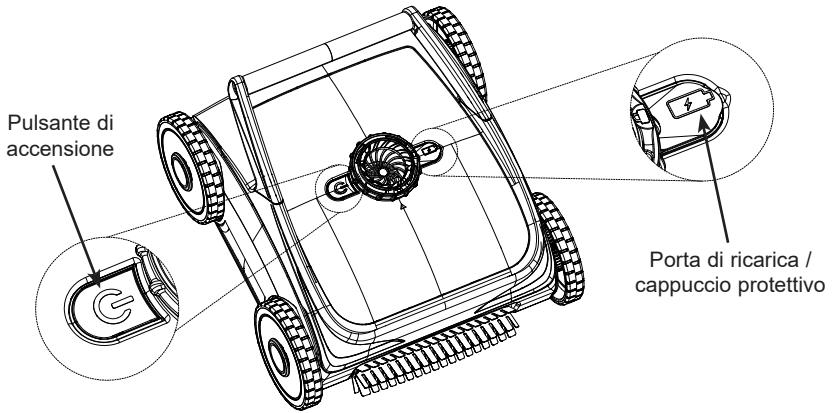
**SPECIFICHE TECNICHE DEL PRODOTTO**

Modello:	ZX500R
Ingresso caricabatterie:	220-240 V AC, 50/60 Hz
Uscita caricabatterie:	16 V DC, 3.5 A
Potenza massima di lavoro:	46 W
Tensione/capacità della batteria:	12.8 V DC, 7.5 Ah
Tempo di ricarica:	3 ore
Durata ricarica completa:	Fino a 2 ore
Area di pulizia massima:	Fino a 176 m <sup>2</sup> (1894 ft <sup>2</sup> )
Profondità massima dell'acqua della piscina:	≤ 2 m (78.7 in)
Grado di impermeabilità:	IPX8
Temperatura dell'acqua:	10~32 °C (50~90 °F)
Temperatura di conservazione:	0~40 °C (32~104 °F)
Requisito di livello chimico dell'acqua della piscina:	pH: 7.0-7.4
	Cloro libero: fino a 4 ppm
	NaCl: fino a 5000 ppm

Adatto a tutte le piscine fuori terra e interrate\* con profondità massima di 2 m (78.7 in).

\* I risultati possono variare in base al tipo di superficie della piscina. Adatto per piscine in gesso e rivestite in vinile; non adatto per piscine fuori terra con anello superiore gonfiabile.

**CONSERVARE QUESTE ISTRUZIONI**

## RIFERIMENTO AI COMPONENTI

Italiano

79  
A

Di seguito è riportato l'elenco delle parti sostituibili.

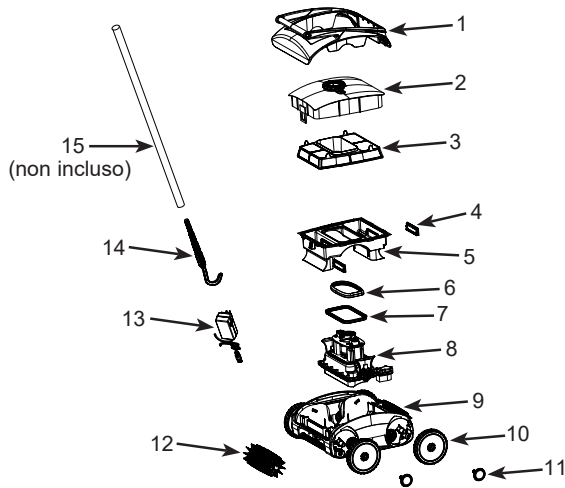

**NOTA:** I disegni sono da considerarsi soltanto a scopo di esempio. Potrebbero non rispecchiare il reale prodotto. Non in scala.

NO RIFERIMENTO	DESCRIZIONE	Q.TÀ	CODICE RICAMBIO
1	PARTE ANTERIORE DEL PULITORE	1	13498
2	COPERCHIO SUPERIORE DEL CONTENITORE DEI DETRITI	1	13499
3	FILTRO	1	13502
4	FILTRO LATERALE	2	13509
5	CONTENITORE DETRITI	1	13503
6	GUARNIZIONE SUPERIORE	1	13500
7	GUARNIZIONE INFERIORE	1	13501
8	MODULO DI AZIONAMENTO	1	13504
9	PARTE POSTERIORE DEL PULITORE	1	13505
10	RUOTA	4	13508
11	BLOCCAGGIO RUOTE	4	13507
12	SPAZZOLA A RULLO	2	13506
13	CARICABATTERIA	1	13512
14	GANCIO	1	13510
15	PALO (NON INCLUSO)	1	10637A

Quando si ordinano le parti assicurarsi di indicare codice del modello e numero delle parti.

## CONSERVARE QUESTE ISTRUZIONI

# ISTRUZIONI PER L'USO

Italiano

79  
A

## Informazioni preliminari –

- Il pulitore deve essere utilizzato esclusivamente in acqua.
- Il pulitore è progettato esclusivamente per rimuovere particelle di grandi dimensioni, detriti e foglie; non può sostituire l'effetto filtrante della pompa filtro.
- Il pulitore non deve essere utilizzato in presenza di alghe. Le pareti e il fondo della piscina siano privi di alghe. Le alghe possono causare lo scivolamento delle ruote, bloccare il flusso d'acqua nel pulitore e ostacolarne il movimento. Trattare l'acqua della piscina con un alghicida e attendere la scomparsa delle alghe prima di usare il pulitore automatico. Contattare un rivenditore di piscine per informazioni sul trattamento delle alghe.
- Se la pompa filtro della piscina è in funzione contemporaneamente al pulitore e il suo funzionamento influisce sul funzionamento del pulitore, la pompa filtro deve essere spenta.
- La piscina deve essere sgomberata da oggetti che ostacolano i movimenti liberi del pulitore rimuovendo la scala, lo skimmer di superficie, lo spruzzatore d'acqua (se applicabile), i galleggianti o qualsiasi altro oggetto.
- Se l'acqua è molto sporca, controllare e pulire il filtro e il contenitore dei detriti **(5)** con maggiore frequenza durante il funzionamento.

## Operazioni preliminari:

- a. Assicurarsi che il pulitore sia completamente carico.
- b. Assicurarsi che il contenitore dei detriti sia installato correttamente sul pulitore.
- c. Assicurarsi che le spazzole a rullo siano installate correttamente sul pulitore.

## Guida rapida (per la guida completa, consultare la sezione "Istruzioni dettagliate")

1. Accensione – Premendo il pulsante di accensione; le spie di carica diventano di colore blu.
2. Posizionare il pulitore nella piscina – Afferrare l'impugnatura del pulitore con entrambe le mani e posizionare il pulitore nella piscina. Scuotere il pulitore avanti e indietro dopo averlo immerso nell'acqua. Il pulitore si avvierà dopo circa 10 secondi.
3. Rimuovere il pulitore dalla piscina e spegnerlo; possono verificarsi le due condizioni descritte di seguito.
  - a. Quando la batteria del pulitore è quasi esaurita, il pulitore si sposterà fermandosi automaticamente accanto alla parete della piscina per un facile recupero. Fissare il gancio **(14)** a un palo lungo (non incluso). Agganciare la maniglia del pulitore e sollevarlo lentamente per portarlo fuori dall'acqua. Premere il pulsante di accensione per spegnerlo.
  - b. Se la batteria non è scarica ma la piscina è stata pulita, rimuovere il pulitore dall'acqua quando sale verso la superficie dell'acqua, quindi premere il pulsante di accensione per spegnerlo.
4. Pulire il contenitore dei detriti – Ruotare il dado del contenitore dei detriti sulla parte superiore del pulitore in senso antiorario, rimuovere il contenitore dei detriti, aprire il coperchio superiore del contenitore dei detriti, quindi pulire separatamente il filtro, il contenitore dei detriti e il coperchio del contenitore dei detriti.
5. Riposizionare il contenitore dei detriti – Dopo aver pulito il contenitore dei detriti e i suoi componenti, riposizionarlo nel pulitore e serrare il dado in senso orario.

**CONSERVARE QUESTE ISTRUZIONI**

## ISTRUZIONI DETTAGLIATE

### Operazioni preliminari dettagliate:

#### a. Ricaricare completamente la batteria:

- Aprire la copertura protettiva della presa di ricarica, inserire il connettore del caricabatteria nella presa di ricarica del pulitore e collegare il caricabatteria alla presa di corrente. Vedi fig. 1.

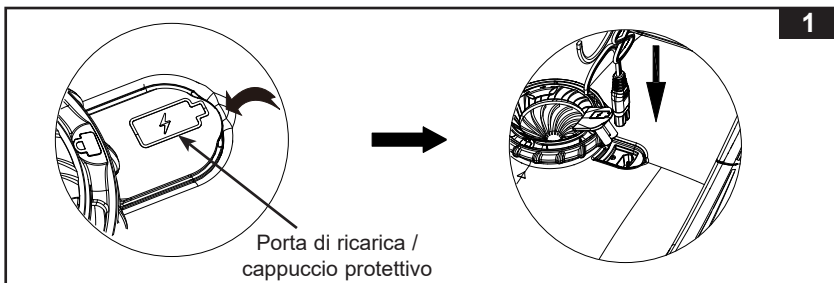

- Durante la ricarica, la spia lampeggia alternativamente in rosso e verde e la spia verde rimane accesa continuamente una volta che la batteria è completamente carica.
- A ricarica completata, scollegare il cavo di alimentazione e coprire la porta di ricarica con il cappuccio protettivo. Vedi fig. 2.

**NOTA:** Quando il caricabatterie è completamente carico, l'indicatore luminoso diventerà verde.

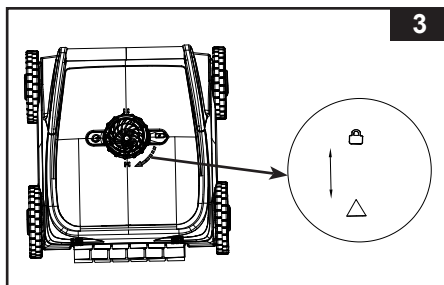
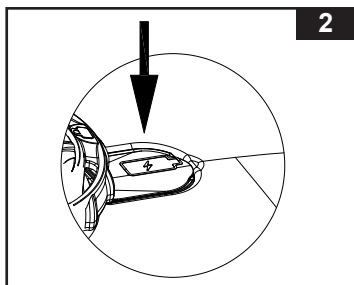

#### b. Assicurarsi che il contenitore dei detriti sia installato correttamente:

- Assicurarsi che il contenitore dei detriti sia installato correttamente nel pulitore serrando il dado in senso orario finché il simbolo 🔒 non è allineato con il simbolo △. Vedi fig. 3.

## CONSERVARE QUESTE ISTRUZIONI

## ISTRUZIONI DETTAGLIATE (continua) Italiano

79  
A

### c. Assicurarsi che le spazzole a rullo siano installate correttamente:

- Assicurarsi che le spazzole a rullo siano installate sulla parte anteriore e sulla parte posteriore del pulitore. Vedi fig. 4.

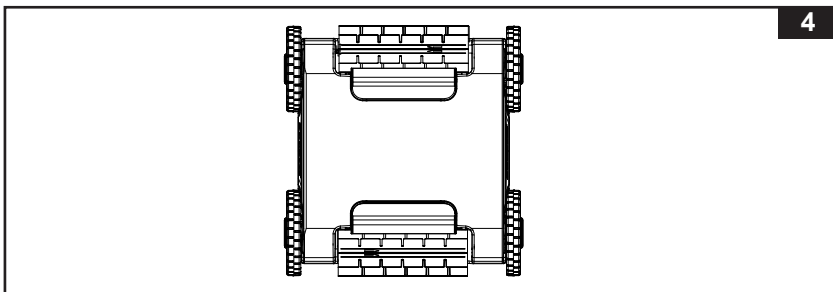

- Installazione delle spazzole a rullo – Allineare l'asse convesso della spazzola a rullo con la scanalatura sul pulitore, individuare la freccia sulla spazzola, spingere la spazzola a rullo nella direzione indicata dalla freccia, allineare l'altra estremità della spazzola a rullo con la scanalatura sull'altra estremità del pulitore e rilasciarla. Vedi fig. 5.

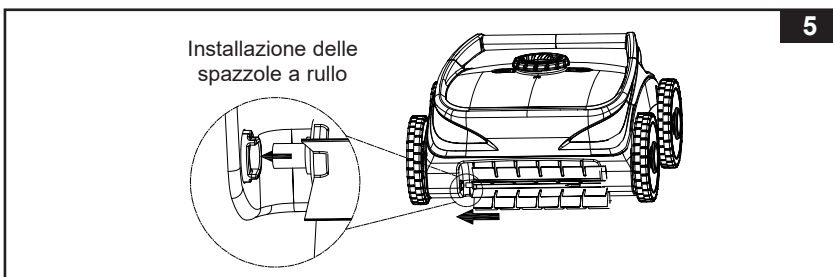

- Rimozione delle spazzole a rullo – Individuare la freccia sulla spazzola. Spingere la spazzola a rullo nella direzione indicata dalla freccia e tirarla verso l'alto o verso il basso per rimuoverla. Vedi fig. 6.

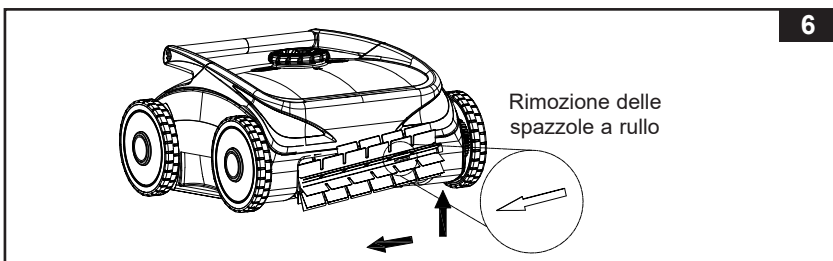

**CONSERVARE QUESTE ISTRUZIONI**



## ISTRUZIONI DETTAGLIATE (continua)

### Utilizzo dettagliato:

1. Afferrare l'impugnatura del pulitore e avvicinarlo alla piscina.  
**NOTA:** Per le piscine rettangolari, si raccomanda di posizionare il pulitore al centro del lato lungo. Vedi fig. 7.

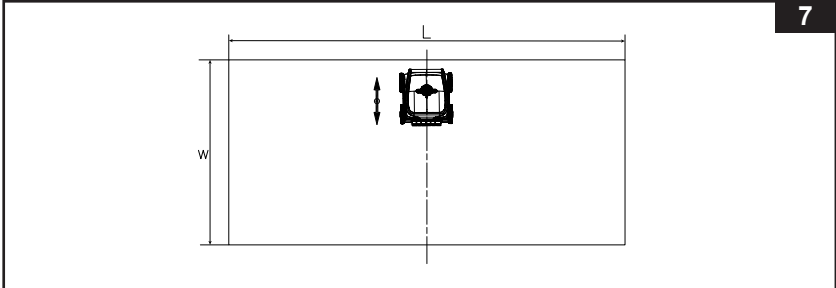

2. Premere una volta il pulsante di accensione  e rilasciarlo immediatamente; l'indicatore luminoso si accenderà di blu. Vedi fig. 8.

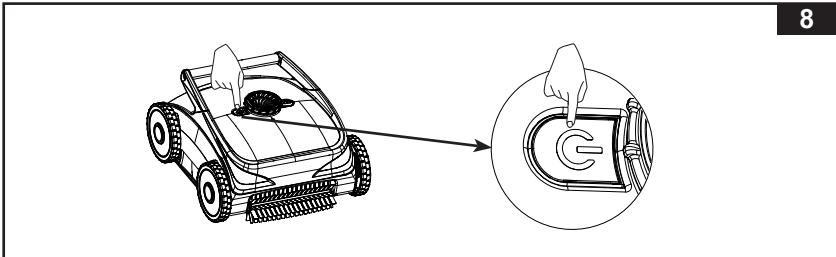

- Descrizione delle spie luminose:

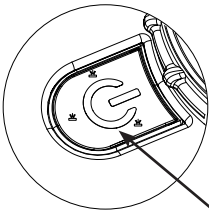

Finestra trasparente con spie luminose a LED

Stato	Spia luminosa
Funzionamento/accensione	Luce blu lampeggiante
Spegnimento	Luce spenta
Malfunzionamento del modulo guida	Luce rossa fissa
Batteria scarica	Luce rossa lampeggiante
Ricarica della batteria	Luce rossa/verde che cambia lentamente
Completamente carico	Luce verde fissa

**CONSERVARE QUESTE ISTRUZIONI**

**ISTRUZIONI DETTAGLIATE (continua)** Italiano**79**  
**A**

3. Afferrare l'impugnatura del pulitore con entrambe le mani, immergere il pulitore nell'acqua e scuoterlo avanti e indietro 3-5 volte. Vedi fig. 9.
4. Tenendo l'impugnatura parallela alla superficie dell'acqua, con la parte anteriore del pulitore rivolta verso il basso e lasciare che raggiunga lentamente il fondo della piscina. Attendere circa 15 secondi, il pulitore spruzza prima acqua, quindi inizierà a funzionare secondo il programma integrato. Vedi fig. 10.

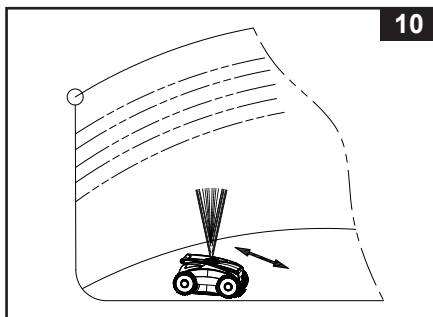
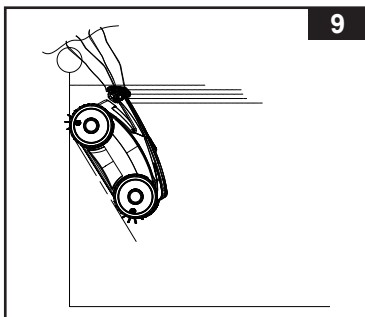

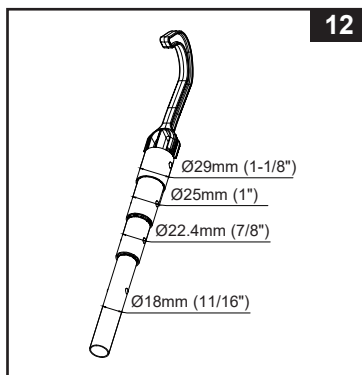
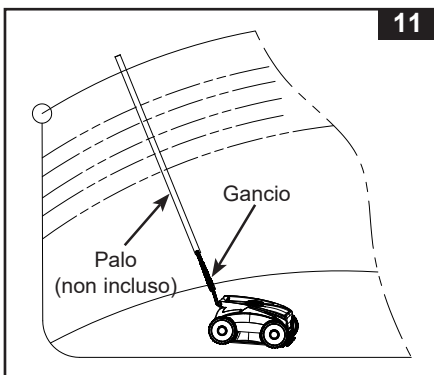

5. Rimuovere il pulitore dalla piscina e spegnerlo.
  - a. Quando la batteria del pulitore è quasi esaurita, il pulitore si sposterà fermandosi automaticamente accanto alla parete della piscina per un facile recupero. Fissare il gancio (14) a un palo lungo (non incluso). Agganciare la maniglia del pulitore e sollevarlo lentamente per portarlo fuori dall'acqua. Vedi fig. 11.  
**NOTA:** Il gancio (14) si adatta ai pali di manutenzione della piscina più comuni. Vedi fig. 12.
  - b. Quando la piscina è stata pulita completamente e il pulitore è ancora in funzione, attendere che il pulitore si avvicini al bordo della piscina o salga sulla parete, **estrarre il pulitore e premere il pulsante di accensione per spegnerlo.**

**CONSERVARE QUESTE ISTRUZIONI**

## ISTRUZIONI DETTAGLIATE (continua) Italiano

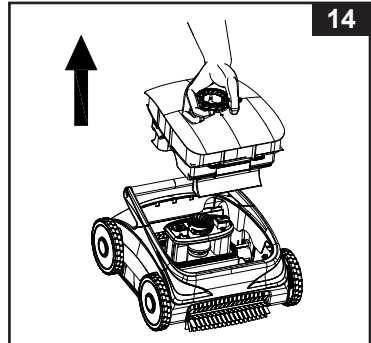
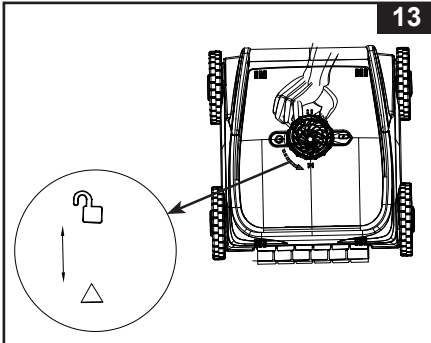

79  
A

6. Pulire il contenitore dei detriti come descritto di seguito.
- Ruotare il dado in senso antiorario finché il simbolo  non è allineato con il simbolo . Vedi fig. 13.
  - Afferrare l'anello di bloccaggio con una mano e sollevare il contenitore dei detriti. Vedi fig. 14.

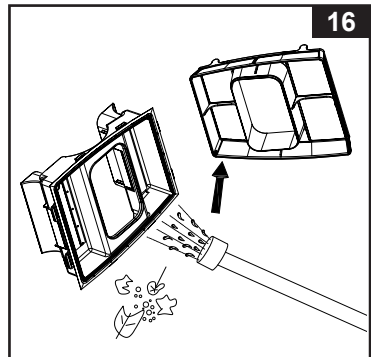
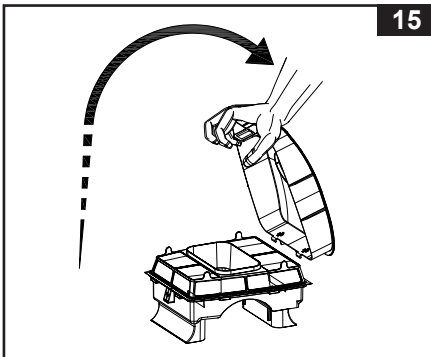

- Premere il fermaglio e sollevarlo per aprire il coperchio del contenitore dei detriti. Vedi fig. 15.
- Pulire il filtro e il contenitore dei detriti (5) con un tubo di irrigazione. Vedi fig. 16.



7. Riposizionare il contenitore dei detriti come descritto di seguito. Vedi fig. 17.
- Posizionare il filtro nel contenitore dei detriti.
  - Inserire i due ganci sul coperchio superiore del contenitore dei detriti nelle due fessure sul contenitore dei detriti.
  - Abbassare il coperchio del contenitore dei detriti.
  - Bloccare saldamente il coperchio del contenitore dei detriti con il fermaglio.
  - Riposizionare il contenitore dei detriti sul pulitore e ruotare l'anello di bloccaggio in senso orario finché il simbolo  non è allineato con il simbolo .

### CONSERVARE QUESTE ISTRUZIONI

## ISTRUZIONI DETTAGLIATE (continua) Italiano

79  
A

17

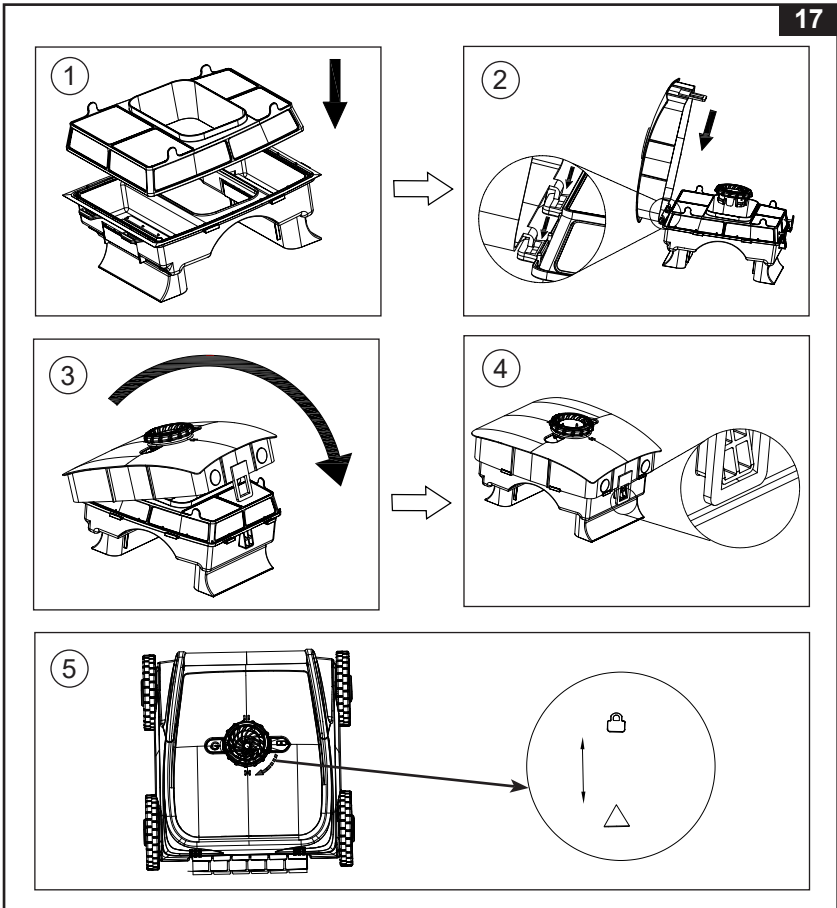

### COME RIPORRE L'APPARECCHIO PER LUNGO TEMPO

1. Pulire e far prendere aria a tutti gli accessori e componenti.
2. Per proteggere la batteria e prolungarne la durata di servizio, assicurarsi che sia carica prima di un lungo periodo di inutilizzo, e ricaricarla ogni 3 mesi.
3. Conservare il prodotto esclusivamente in un locale al chiuso privo di umidità e ventilato a una temperatura controllata compresa tra 0° - 40°C (32° - 104°F).  
**NOTA:** Non conservare all'aperto. Non esporre alla luce solare.
4. L'imballo iniziale può essere usato come scatola di conservazione.

**CONSERVARE QUESTE ISTRUZIONI**

## GUIDA ALLA LOCALIZZAZIONE DEI GUASTI

PROBLEMA	CAUSA	RIMEDIO
La spia luminosa è blu, ma il pulitore non si avvia	<ul style="list-style-type: none"> <li>• Mancanza di acqua o basso livello dell'acqua.</li> </ul>	<ul style="list-style-type: none"> <li>• Verificare che la piscina sia riempita d'acqua.</li> <li>• Il pulitore non è completamente immerso nell'acqua.</li> </ul>
Una volta premuto il pulsante di accensione, la spia luminosa non si accende	<ul style="list-style-type: none"> <li>• La batteria è scarica.</li> <li>• Il modulo di azionamento (9) è danneggiato.</li> </ul>	<ul style="list-style-type: none"> <li>• Caricare la batteria fino a quando non si accende la luce.</li> <li>• Sostituire il modulo di azionamento (9).</li> </ul>
Non riesce a raggiungere il fondo della piscina	<ul style="list-style-type: none"> <li>• C'è aria all'interno del pulitore.</li> </ul>	<ul style="list-style-type: none"> <li>• Agitare il pulitore a destra e sinistra sotto l'acqua per rimuovere l'aria intrappolata.</li> </ul>
Il pulitore non riesce ad arrampicarsi sulle pareti della piscina, oscilla a destra e sinistra o procede lentamente	<ul style="list-style-type: none"> <li>• Lo schermo del filtro è bloccato.</li> <li>• Batteria scarica.</li> <li>• La parete della piscina è coperta da alghe.</li> <li>• L'ugello spray è bloccato.</li> </ul>	<ul style="list-style-type: none"> <li>• Pulire il filtro.</li> <li>• Ricaricare la batteria.</li> <li>• Pulire l'acqua con prodotti chimici antialgici o disinfettanti per piscine.</li> <li>• Pulire l'ugello spray.</li> </ul>
Perdite dell'ugello che spruzza acqua/capacità indebolita di spruzzatura dell'acqua	<ul style="list-style-type: none"> <li>• Apertura dei filtri (3 e 4) allentati o rotti.</li> <li>• Ci sono detriti intorno alla girante.</li> <li>• Eccessivo sporco all'interno del filtro.</li> </ul>	<ul style="list-style-type: none"> <li>• Sostituire il filtro.</li> <li>• Togliere accuratamente lo sporco sulla girante.</li> <li>• Pulire accuratamente il filtro.</li> </ul>
Il pulitore non è in grado di raccogliere i detriti come prima	<ul style="list-style-type: none"> <li>• Filtri allentati o rotti (3 e 4).</li> <li>• I filtri (3 e 4) sono intasati da melma, sporco.</li> </ul>	<ul style="list-style-type: none"> <li>• Controllare i filtri e sostituirli se rotti.</li> <li>• Pulire i filtri e trattare l'acqua con prodotti chimici antialgici e disinfettanti.</li> </ul>

## IMPORTANTE

Nel caso in cui continuino a sussistere dei problemi, contattare il Servizio Assistenza. Vedere la pagina "Centri Assistenza Autorizzati".

## CONSERVARE QUESTE ISTRUZIONI

## Garanzia Limitata

Italiano

79  
A

La Robot per pulizia piscine ZX500R è realizzata usando materiali di alta qualità e fattura. Tutti i prodotti Intex sono stati testati e non presentano difetti di fabbrica. Questa garanzia è limitata solo alla Robot per pulizia piscine ZX500R.

Questa garanzia si aggiunge a, e non è in sostituzione di, vostri diritti di legge. Qualora questa garanzia non rispetti i vostri diritti di legge, questi ultimi hanno la priorità. Ad esempio, le leggi a tutela dei consumatori all'interno dell'Unione Europea, prevedono dei diritti di legge aggiuntivi alla copertura prevista da questa garanzia. Per conoscere i diritti garantiti dalla UE, visitate il sito: [http://ec.europa.eu/consumers/ecc/contact\\_en/htm](http://ec.europa.eu/consumers/ecc/contact_en/htm).

Le disposizioni della presente garanzia si riferiscono esclusivamente all'acquirente e non sono cedibili ad altri. La garanzia è valida per il periodo riportato sotto a partire dalla data d'acquisto. Conservare la ricevuta d'acquisto insieme al manuale d'istruzione, come prova d'acquisto che dovrà essere esibita insieme alla garanzia in caso di reclami.

### Garanzia Robot per pulizia piscine ZX500R - 2 anni

Se viene scoperto un difetto di fabbrica entro un anno dall'acquisto, prego contattare il Centro Assistenza appropriato tra quelli elencati nella pagina "Centri Assistenza Autorizzati". Il Centro Assistenza determinerà la validità del reclamo. Se il prodotto è coperto dalle disposizioni della garanzia, il prodotto verrà riparato o sostituito, con lo stesso prodotto o un altro di valore simile (a scelta di Intex), senza nessun costo aggiuntivo per il cliente finale.

Oltre a questa garanzia e ad eventuali altri diritti garantiti dal rispettivo paese di appartenenza, non sono previste ulteriori garanzie. Anche se previsto dal paese di appartenenza, in nessun caso Intex sarà responsabile nei confronti dell'utente o di terzi per danni diretti o indiretti derivanti dall'uso del Robot per pulizia piscine ZX500R, o per azioni da parte di Intex, suoi agenti e suoi dipendenti (compresa la fabbricazione del prodotto). Alcuni paesi o giurisdizioni non consentono l'esclusione o la limitazione dei danni incidentali o consequenziali, pertanto la suddetta limitazione o esclusione potrebbe non applicarsi a voi.

La presente garanzia non trova applicazione qualora:

- Se Robot per pulizia piscine ZX500R è soggetto a negligenza, utilizzo o applicazioni non idonee, incidenti, per operazioni improprie, voltaggio non idoneo o diverso da quello indicato nelle istruzioni, manutenzione o conservazione non corretta;
- Se Robot per pulizia piscine ZX500R è soggetto a danneggiamento a causa di circostanze non controllabili da Intex, incluse ma non limitate a, normale usura e danni causati da esposizione al fuoco, inondazioni, gelo, pioggia o altri eventi atmosferici;
- Per parti e componenti non vendute da Intex; e/o.
- Per modifiche non autorizzate, riparazioni o smontaggio al Robot per pulizia piscine ZX500R da soggetti diversi del personale del centro assistenza Intex.

Danni a persona o a cosa non vengono coperti da questa garanzia.

Leggere attentamente il manuale e seguire le istruzioni relative al funzionamento e manutenzione delle Robot per pulizia piscine ZX500R. Controllare sempre il prodotto prima dell'uso. La garanzia può decadere se non vengono seguite le avvertenze.

## CONSERVARE QUESTE ISTRUZIONI