

Piscina con struttura in metallo con baldacchino 183 cm x 38 cm (6'x15")**REGOLE PER LA SICUREZZA**

Leggere e seguire scrupolosamente tutte le informazioni e le istruzioni di sicurezza. Conservare per riferimenti futuri. Il mancato rispetto di queste avvertenze ed istruzioni può provocare lesioni gravi o morte agli utenti, soprattutto ai bambini.

La confezione deve essere letta attentamente e conservata per riferimenti futuri.
Vedere il prodotto per ulteriori avvertenze.

**AVVERTENZA**

- Non lasciare mai il bambino incustodito - pericolo di annegamento.
- Solo per uso domestico. Solo per uso esterno.
- Età utente consigliata: 3 anni e oltre.
- I bambini, soprattutto quelli di età inferiore ai 5 anni, sono ad alto rischio di annegamento.
- I bambini possono annegare anche in acque molto basse. Svuotare la piscina quando non viene utilizzata.
- Osservare costantemente i bambini, mantenendoli nelle strette vicinanze e controllandoli attentamente quando sono in piscina o vicini alla stessa oppure quando si è in fase di riempimento/svuotamento della piscina. In caso di scomparsa di un bambino, controllare prima di tutto la piscina, anche se ci sono alte possibilità che il bambino sia in casa.
- Svuotare completamente la piscina dopo l'uso e riparla vuota in maniera tale da non raccogliere l'acqua piovana o di qualsiasi altra fonte.
- Per evitare che i bambini incustoditi possano accedere alla piscina, installare recinzioni o altre barriere intorno alla piscina. Leggi statali o locali possono richiedere delle particolari recinzioni o altre barriere certificate. Controllare le leggi statali o locali prima di installare la piscina.
- Non lasciare giocattoli all'interno della piscina quando non è in uso, poiché giocattoli e oggetti simili potrebbero attirare il bambino sul bordo della piscina.
- Posizionare i mobili da giardino (per esempio, tavoli, sedie,...) lontano dalla piscina, in modo che i bambini non possano arrampicarsi sui mobili e accedere facilmente alla piscina.
- Non immergersi o tuffarsi in questa piscina. Immersioni o tuffi in acqua poco profonda potrebbero provocare collo spezzato, paralisi o morte.
- Tenere tutti i cavi elettrici, le radio, gli altoparlanti e gli altri apparecchi elettrici fuori dalla piscina. Non collocare mai la piscina vicino o sotto i cavi elettrici.
- Mantenere un telefono funzionante e un elenco di numeri di emergenza vicino alla piscina.
- Munirsi di una certificazione in rianimazione cardiopolmonare (CPR). In caso di emergenza, l'utilizzo immediato di CPR può fare la differenza tra la vita e la morte.
- La pompa deve essere assemblata e disassemblata solo da un adulto. Non tentare di rimuovere la tenda dall'interno della piscina.
- Rimuovere la tenda e riparla adeguatamente quando non è in uso o in presenza di forte vento, temporali, pioggia battente o neve.
- Non posizionare alcun oggetto sopra la tenda e non esercitare una forza eccessiva sul telaio quando è in uso.
- Supervisionare attentamente i bambini presenti nella piscina o in prossimità di essa in ogni momento.
- Controllare che tutti i dispositivi di collegamento della tenda siano sicuri prima di entrare nella piscina.
- La pompa deve essere usata soltanto secondo le istruzioni riportate sul manuale.

IL MANCATO RISPETTO DI QUESTE AVVERTENZE E DELLE ISTRUZIONI DI ASSEMBLAGGIO E UTILIZZO COMPORTA IL RISCHIO DI LESIONI GRAVI, AFFOGAMENTO O DANNI A PROPRIETÀ.

©2024 Intex Marketing Ltd. - Intex Development Co. Ltd. - Intex Recreation Corp. All rights reserved/Tous droits réservés/Todos los derechos reservados/Alle Rechte vorbehalten. Printed in China/Imprimé en Chine/Impreso en China/Gedruckt in China.

®™ Trademarks used in some countries of the world under license from/®™ Marques utilisées dans certains pays sous licence de/Marcas registradas utilizadas en algunos países del mundo bajo licencia de/Warenzeichen verwendet in einigen Ländern der Welt in Lizenz von/Intex Marketing Ltd. to/a/a/an Intex Development Co. Ltd., Hong Kong & Intex Recreation Corp., P.O. Box 1440, Long Beach, CA 90801 • Distributed in the European Union by/Distribué dans l'Union Européenne par/Distribuido en la unión Europea por/Vertrieb in der Europäischen Union durch/Intex Trading B.V., Etenneweg 46, 4706 PB Roosendaal – The Netherlands • Distributed in the UK by Unitex Service (UK) Limited, 21 Holborn Viaduct, London EC1A 2DY, UK.
www.intexcorp.com

INTEX®**CONSERVARE QUESTE ISTRUZIONI**

Generali:

- Non montare la piscina su un pendio o su piani inclinati. La zona in cui montare la piscina deve essere assolutamente piatta e a livello e ad almeno 2m di distanza da qualsiasi struttura o ostruzione come, recinzione, garage, casa, rami sporgenti, fili per la biancheria o cavi elettrici.
- Non installare la piscina per bambini su fango, sabbia, suolo morbido, piattaforma, balcone, cemento, asfalto o altre superfici dure.
- Non sporgersi, non mettersi a cavalcioni o esercitare pressione sopra o a lato della parte gonfiabile del prodotto al fine di evi tare incidenti o allagamenti. Non permettere a nessuno di sedersi, arrampicarsi sopra o mettersi a cavalcioni della piscina.
- Per proteggere tutti gli utenti dalle malattie legate all'acqua, mantenere sempre l'acqua della piscina pulita. Non bere l'acqua della piscina. Questa è una norma igienica importante.
- Rimuovere tutti gli oggetti duri, taglienti e appuntiti come monili, orologi, fibbie, chiavi, scarpe, ecc, prima di entrare in piscina.
- Le piscine sono soggetti ad usura e deterioramento. Conservare la piscina correttamente. Alcuni tipi di deterioramento eccessivo o accelerato potrebbero danneggiare la piscina. Il cedimento della piscina potrebbe provocare l'uscita di grandi quantità d'acqua.
- Non modificare il prodotto e/o non utilizzare accessori non forniti dal produttore.
- Scegliere dove si desidera installare la piscina. Si consiglia di installare la piscina sul lato ovest per ripararsi meglio dal sole meridiano.
- Non sono necessari attrezzi per il montaggio. Il prodotto deve essere installato da due persone.
- Verificare che la piscina sia installata e riempita d'acqua.
- Non tentare di installare il prodotto in presenza di forte vento, temporali, pioggia battente o neve.
- Questa tenda è progettata e costruita per le piscine Intex riportate di seguito: 183 cm x 38 cm (6'x15").

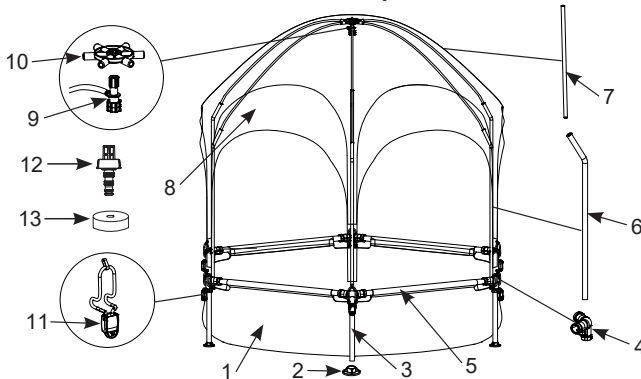
Riferimento ai componenti

NOTA: I disegni sono da considerarsi soltanto a scopo di esempio. Potrebbero non rispecchiare il reale prodotto. Non in scala.

NO RIFERIMENTO	DESCRIZIONE	Q.TÀ	CODICE RICAMBIO
1	LINER	1	13310
2	PIEDINI	6	11574D
3	ASTA VERTICALE	6	13322
4	GIUNTO A T	6	13323
5	ASTA ORIZZONTALE	6	13234
6	PALO A FORMA DI J	6	13324
7	ASTA DEL BALDACCHINO	6	13325
8	TENDA PER PISCINA	1	13326
9	UGELLO SPRUZZATORE	1	13327
10	CONNETTORE A 6 VIE	1	13328
11	FIBBIA CORDA	6	13348
12	BOCCHETTA PER LO SVUOTAMENTO	1	10201
13	TAPPO DELLA VALVOLA DI SVUOTAMENTO	1	10649

CONSERVARE QUESTE ISTRUZIONI

Istruzioni di montaggio

Italiano **183
IO**

1. Assemblaggio dei sostegni verticali

- Fissare un tappo gamba (2) e un giunto a T (4) alla gamba verticale (3) (Vedi fig. 1).
- Ripetere il processo per tutte le gambe verticali.

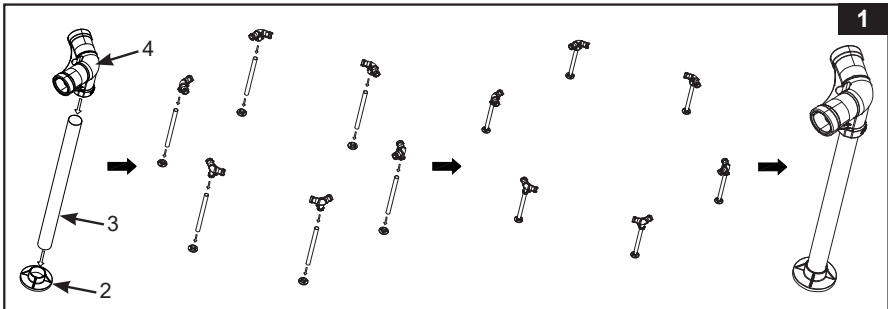

2. Assemblaggio delle travi orizzontali

- Rimuovere il rivestimento (1) e stenderlo sul telo di fondo (non incluso, disponibile separatamente) con la valvola di scarico rivolta verso l'area di drenaggio. Posizionare la valvola di fuoriuscita dell'acqua lontano dalla casa. Lasciare che il sole riscaldi il rivestimento prima di inserire le travi (5) nelle aperture del manicotto.
- Partendo da qualsiasi punto, ma lavorando sempre nella stessa direzione, inserire le travi orizzontali (5) nei manicotti (Vedi fig. 2).

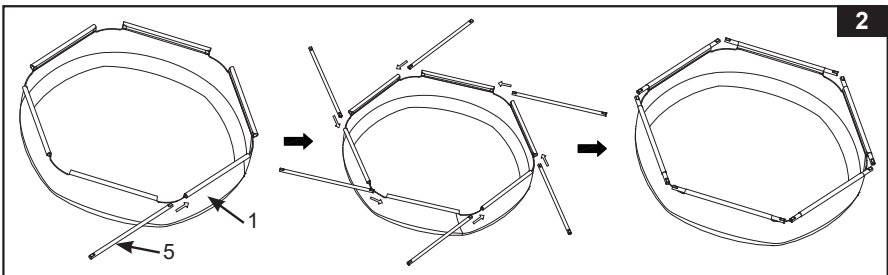

3. Montaggio del telaio della piscina

- Collegare i giunti a T (4) alle travi (5).
- Ripetere questa procedura in modo circolare fino a quando tutte le aste sono state fissate (Vedi fig. 3).

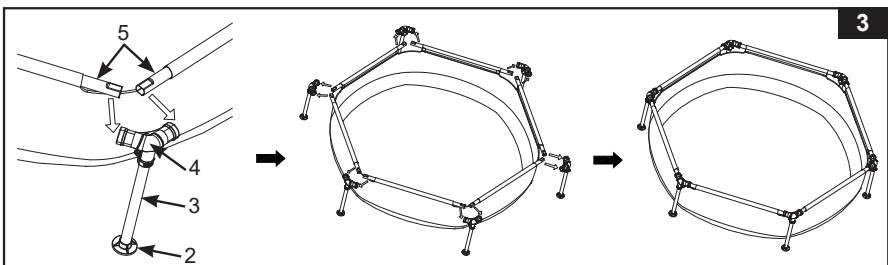

CONSERVARE QUESTE ISTRUZIONI

4. Ugello spruzzatore e gruppo connettore a 6 vie

Italiano

183
IO

- Inserire l'ugello spruzzatore attraverso il foro centrale del connettore a 6 vie finché non si arresta.

NOTA: il lato liscio del connettore a 6 vie deve essere rivolto verso l'ugello dello spruzzatore mentre il lato che mostra le nervature e le fessure deve essere rivolto verso l'alto.

- Tenere fermo l'ugello spruzzatore e ruotare il connettore a 6 vie verso destra finché non si ferma, quindi tirare l'ugello spruzzatore verso il basso finché non si arresta (**Vedi fig. 4**). Se il connettore a 6 vie non ruota, rimuovere e capovolgere il connettore a 6 vie con il lato liscio rivolto verso l'ugello.
- Controllare che l'ugello spruzzatore sia saldamente collegato al connettore a 6 vie tirando il connettore a 6 vie verso l'alto mentre si tira contemporaneamente l'ugello spruzzatore verso il basso.

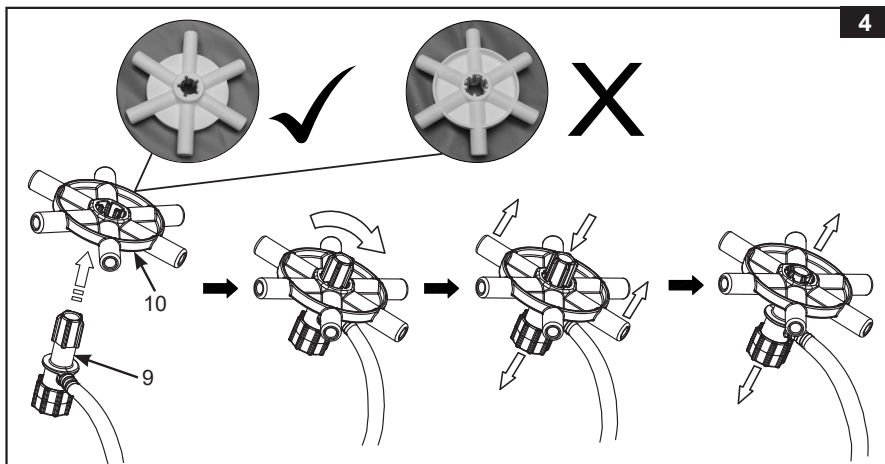

5. Montaggio della piscina con baldacchino

- Stendere il baldacchino (8) con i passanti rivolti verso l'alto e posizionare il gruppo connettore a 6 vie al centro del baldacchino con l'ugello spruzzatore rivolto verso l'alto.
- Inserire un'asta del baldacchino (7) attraverso i passanti del baldacchino e nel connettore a 6 vie (10). Ripetere questa procedura con tutte le aste del baldacchino. Assicurarsi che le aste siano saldamente inserite nei connettori a 6 vie.
- Regolare le aste del baldacchino (7) e il connettore a 6 vie (10) in modo che siano centrate sul baldacchino (**Vedi fig. 5**).

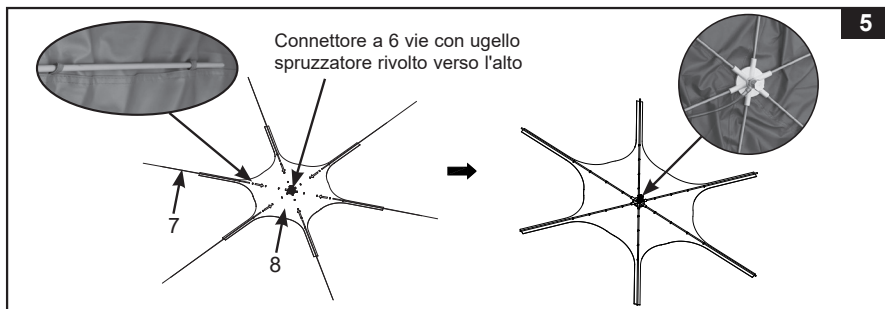

CONSERVARE QUESTE ISTRUZIONI

6. Installazione del baldacchino sulla piscina

- Inserire il palo a forma di J (6) nel foro situato sopra il giunto a T (4). Ripetere il processo per tutti i pali a forma di J (Vedi fig. 6.1 – 6.2).
- Per installare il baldacchino sui pali a forma di J sono necessarie due persone (6). Una persona sostiene un lato delle aste del baldacchino, l'altra estrae un palo a forma di J (6) dal giunto a T (4) e inserisce il palo a forma di J attraverso i passanti sul baldacchino prima di collegare il palo all'asta del baldacchino (7). Assicurarsi per prima cosa che il palo a forma di J sia inserito attraverso i passanti del baldacchino e che l'asta del baldacchino (7) sia completamente inserita nel palo a forma di J (6) prima di reinserire il palo a forma di J nel giunto a T. Ripetere questo processo per tutti i pali a forma di J (Vedi fig. 6.3 – 6.6).
- Far passare le corde del baldacchino attraverso i ganci sporgenti situati su ciascun lato del giunto a T (4). Assicurarsi che le corde siano saldamente agganciate al giunto a T, quindi aprire la fibbia della corda (11), tirare la fibbia verso l'alto per stringere il baldacchino e chiudere la fibbia per bloccare la corda in posizione. Ripetere il processo con tutte le corde e le fibbie del baldacchino (Vedi fig. 6.7 – 6.10).
- Collegare l'altra estremità del tubo dell'ugello spruzzatore a un tubo da giardino. Una volta collegato il tubo, aprire gradualmente l'acqua del rubinetto. Ruotare l'anello esterno dell'ugello spruzzatore verso sinistra o destra per regolare le prestazioni dello spruzzatore d'acqua. **NOTA:** Far passare il tubo dello spruzzatore vicino a uno dei pali a forma di J.

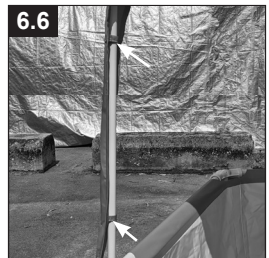
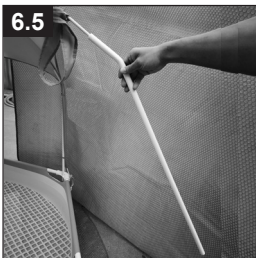
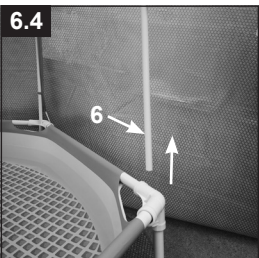
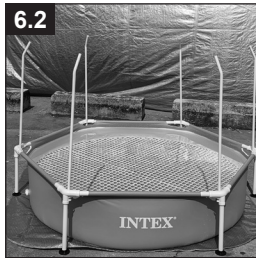
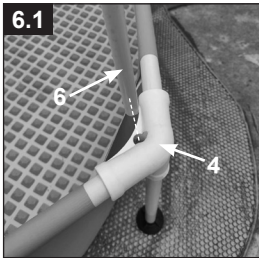

CONSERVARE QUESTE ISTRUZIONI

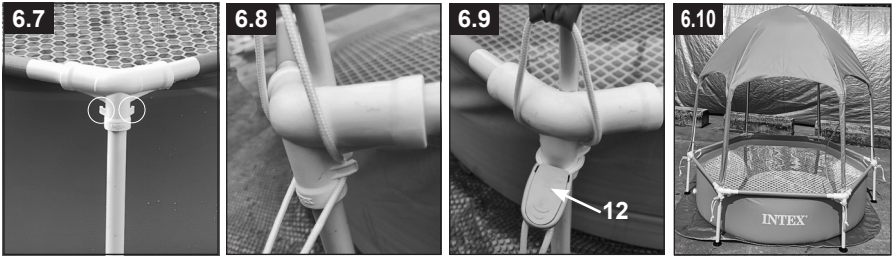

Istruzioni per la cura e la conservazione

1. Controllare regolarmente che nessun componente sia danneggiato o usurato. Sostituire immediatamente i componenti danneggiati.
2. Usare una spugna e acqua pulita per rimuovere eventuale sporcizia o macchie dalla tenda.

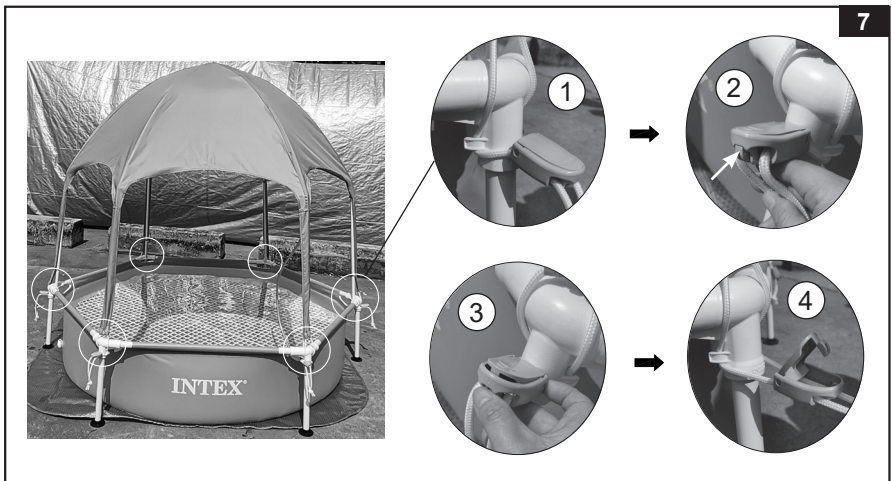

3. Per il disassemblaggio sono necessarie due persone. Rimuovere la tenda dalla piscina frame (**Vedi fig. 7**).
4. Seguire le istruzioni sopra riportate in ordine inverso e verificare che tutti i componenti siano asciutti prima di riporre la tenda.
5. Far asciugare il rivestimento, il baldacchino e gli accessori all'aria aperta fino a completa asciugatura prima di piegarli.
6. Conservare il baldacchino, la piscina e gli accessori in un luogo asciutto, a temperatura controllata, tra 0° e 40°C (32° - 104°F).
7. L'imballo iniziale può essere usato come scatola di conservazione.

CONSERVARE QUESTE ISTRUZIONI

Garanzia limitata

Italiano

183
IO

La tua Piscina con struttura in metallo con baldacchino Intex è stata prodotta con l'utilizzo dei materiali e mano d'opera di alta qualità. Tutti i prodotti Intex sono stati ispezionati e trovati privi di difetti prima dell'uscita dalla fabbrica. Questa garanzia si applica solo alle Piscine con struttura in metallo con baldacchino Intex.

Questa garanzia si aggiunge a, e non è in sostituzione di, i vostri diritti di legge. Qualora questa garanzia non rispetti i vostri diritti di legge, questi ultimi hanno la priorità. Ad esempio, le leggi a tutela dei consumatori all'interno dell'Unione Europea, prevedono dei diritti di legge aggiuntivi alla copertura prevista da questa garanzia. Per conoscere i diritti garantiti dalla UE, visitate il sito: http://ec.europa.eu/consumers/ecc/contact_en/htm.

Le condizioni di questa garanzia sono da considerarsi valide soltanto per l'acquirente originale e non è trasferibile. La garanzia è valida per il periodo riportato sotto a partire dalla data d'acquisto. Conservate la ricevuta con il manuale e la garanzia altrimenti, in caso di reclami, quest'ultima verrà ritenuta invalida.

Garanzia della Piscina con struttura in metallo con baldacchino - 180 giorni

Se un difetto di fabbrica dovesse insorgere entro i 180 giorni dall'acquisto, prego contattare il Centro Assistenza appropriato tra quelli elencati nella pagina "Centri Assistenza Autorizzati". Se il prodotto è restituito, come suggerito dal Centro di Servizio Intex, esso verrà controllato e ispezionato per determinare la veridicità del reclamo. Se il prodotto è coperto dalle disposizioni della garanzia, il prodotto verrà riparato o sostituito, con lo stesso prodotto o un altro di valore simile (a scelta di Intex), senza nessun costo aggiuntivo per il cliente finale.

Oltre a questa garanzia e ad eventuali altri diritti garantiti dal rispettivo paese di appartenenza, non sono previste ulteriori garanzie. Anche se previsto dal paese di appartenenza, in nessun caso Intex sarà responsabile nei confronti dell'utente o di terzi per danni diretti o indiretti derivanti dall'uso del Piscina con struttura in metallo con baldacchino Intex, o per azioni da parte di Intex, suoi agenti e suoi dipendenti (compresa la fabbricazione del prodotto). Alcuni paesi o giurisdizioni non consentono l'esclusione o la limitazione dei danni incidentali o consequenziali, pertanto la suddetta limitazione o esclusione potrebbe non applicarsi a voi.

La presente garanzia non trova applicazione qualora:

- Se Piscina con struttura in metallo con baldacchino è soggetto a negligenza, utilizzo o applicazioni non idonee, incidenti, per operazioni improprie, manutenzione o conservazione non corretta;
- Se Piscina con struttura in metallo con baldacchino è soggetto a danneggiamento a causa di circostanze non controllabili da Intex, incluse ma non limitate a, normale usura e danni causati da esposizione al fuoco, inondazioni, gelo, pioggia o altri eventi atmosferici;
- Per parti e componenti non vendute da Intex; e/o
- Per modifiche non autorizzate, riparazioni o smontaggio al Piscina con struttura in metallo con baldacchino Intex da soggetti diversi del personale del centro assistenza Intex.

I costi sostenuti per la perdita d'acqua della piscina, additivi chimici o danni idrici non vengono coperti dalla garanzia. Danni a persona o a cosa non vengono coperti da questa garanzia.

Leggere attentamente il manuale e seguire le istruzioni relative al funzionamento e manutenzione delle Piscine con struttura in metallo con baldacchino Intex. Controllare sempre il prodotto prima dell'uso. La garanzia può decadere se non vengono seguite le avvertenze.

CONSERVARE QUESTE ISTRUZIONI