

INTEX® MANUALE DI ISTRUZIONI

TENDA PER PISCINA

LEGGERE E SEGUIRE QUESTE ISTRUZIONI PRIMA DI USARE IL PRODOTTO

⚠ ATTENZIONE

- L'assemblaggio e il disassemblaggio devono essere effettuati da adulti esclusivamente dall'esterno della piscina. Non tentare di rimuovere la tenda dall'interno della piscina.
- Rimuovere la tenda e riporla adeguatamente quando non è in uso o in presenza di forte vento, temporali, pioggia battente o neve.
- Non posizionare alcun oggetto sopra la tenda e non esercitare una forza eccessiva sul telaio quando è in uso.
- Supervisionare attentamente i bambini presenti nella piscina o in prossimità di essa in ogni momento.
- Controllare che tutti i dispositivi di collegamento della tenda siano sicuri prima di entrare nella piscina.
- La pompa deve essere usata soltanto secondo le istruzioni riportate sul manuale.

IL MANCATO RISPETTO DI QUESTE AVVERTENZE E DELLE ISTRUZIONI DI ASSEMBLAGGIO E UTILIZZO COMPORTA IL RISCHIO DI LESIONI GRAVI, AFFOGAMENTO O DANNI A PROPRIETÀ.

Riferimento ai componenti

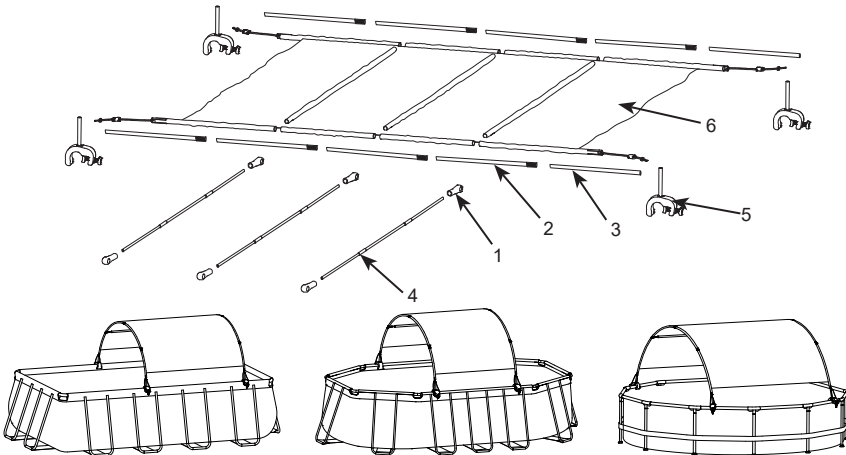

NOTA: I disegni sono da considerarsi soltanto a scopo di esempio. Potrebbero non rispecchiare il reale prodotto. Non in scala.

NO RIFERIMENTO	DESCRIZIONE	Q.TÀ	CODICE RICAMBIO
1	Raccordo dell'asta in fibra di vetro	6	12964
2	Stecca in fibra di vetro A-1	8	13159
3	Stecca in fibra di vetro A-2	2	13160
4	Stecca in fibra di vetro B	3	12963B
5	Morsetto di fissaggio	4	12961
6	Tenda	1	12962

CONSERVARE QUESTE ISTRUZIONI

Generali

Italiano

176
IO

- Individuare il punto in cui si desidera installare la tenda. Si raccomanda di installare la tenda sul lato ovest della piscina per bloccare maggiormente il sole pomeridiano.
- Non sono necessari attrezzi per il montaggio. **Il prodotto deve essere installato da due persone.**
- Verificare che la piscina sia installata e riempita d'acqua.
- Non tentare di installare il prodotto in presenza di forte vento, temporali, pioggia battente o neve.

Questa tenda è progettata e costruita per le piscine Intex riportate di seguito:

PISCINA	DIMENSIONE PISCINA
PISCINA METAL FRAME	10'x30" (3.05mx76cm)
	12'x30" (3.66mx76cm)
	12'x33" (3.66mx84cm)
PISCINA PREMIUM PRISM FRAME™	10'x30" (3.05mx76cm)
	12'x30" (3.66mx76cm)
	12'x39" (3.66mx99cm)
	12'x48" (3.66mx1.22m)
PISCINA PREMIUM RETTANGOLARE PRISM FRAME™	13'1½"×6'6¾"×39½" (4.00m×2.00m×1.00m)
	13'1½"×6'6¾"×48" (4.00m×2.00m×1.22m)
	16'×8'×42" (4.88m×2.44m×1.07m)
PISCINA PREMIUM OVALE PRISM FRAME™	13'1½"×6'6¾"×39½" (4.00m×2.00m×1.00m)
	16.6'×9'×48" (5.03m×2.74m×1.22m)
	20'×10'×48" (6.10m×3.05m×1.22m)
PISCINA RETTANGOLARE ULTRA XTR®	18'×9'×52" (5.49m×2.74m×1.32m)
	24'×12'×52" (7.32m×3.66m×1.32m)

Istruzioni di montaggio

- 1) Stendere la tenda (6) con i manicotti rivolti verso l'alto.

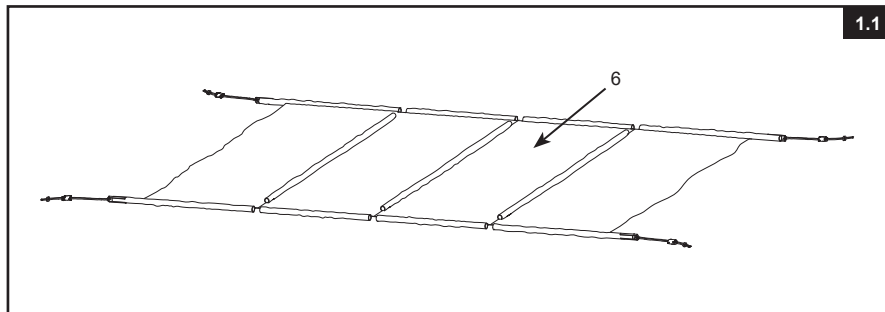

1.1

CONSERVARE QUESTE ISTRUZIONI

Pag 2

- 2) Partendo da un lato, posizionare un raccordo dell'asta in fibra di vetro (1) in ciascuna apertura tra i manicotti lungo il bordo.
- 3) Inserire un'asta A-1 nel manicotto della tenda, dall'estremità senza l'attacco metallico. L'estremità dell'asta con l'attacco metallico deve essere rivolta verso di sé.
- 4) Inserire altre 3 aste A-1 nei manicotti della tenda, assicurandosi di inserire le aste A-1 nel raccordo metallico e attraverso il raccordo dell'asta in fibra di vetro (1).
- 5) Inserire un'asta A-2 nel manicotto, assicurandosi di inserirlo nell'attacco metallico dell'ultima asta A-1.

Nota: Ogni lato deve avere 4 aste A-1 e un'asta A-2, e le aste devono passare attraverso tutti i raccordi dell'asta in fibra di vetro (1).

- 6) Ripetere i passaggi 2-5 con i manicotti sull'altro lato della tenda.

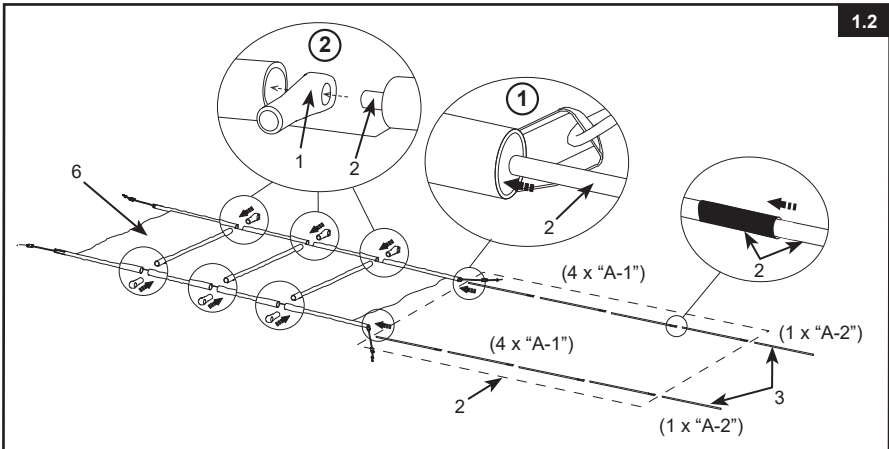

- 7) Assicurarsi che le aste passino attraverso tutti i raccordi dell'asta in fibra di vetro (1).

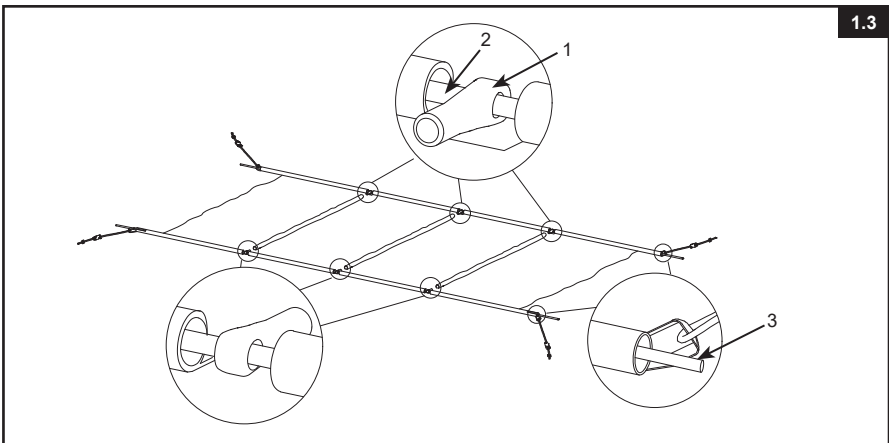

CONSERVARE QUESTE ISTRUZIONI

8) Stendere e unire le aste B.

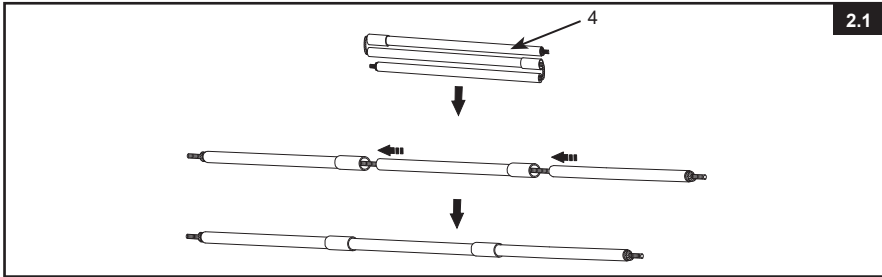

2.1

9) Infilare le aste B nei manicotti corti della tenda e assicurarsi che ciascuna estremità delle aste B sia inserita nel rispettivo raccordo dell'asta in fibra di vetro (1).

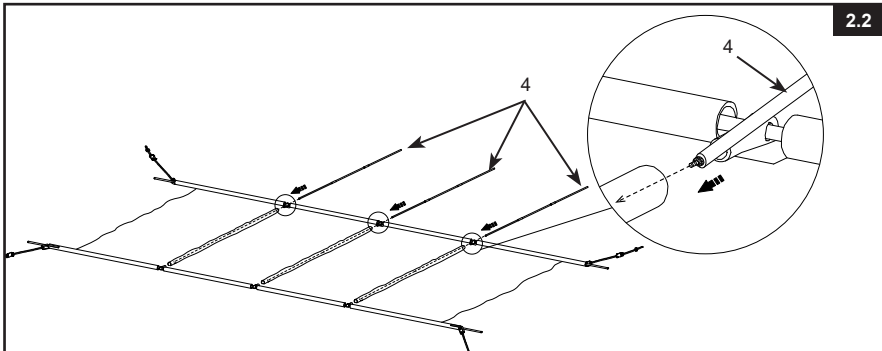

2.2

10) Inserire le altre estremità delle aste B nei raccordi dell'asta in fibra di vetro (1).

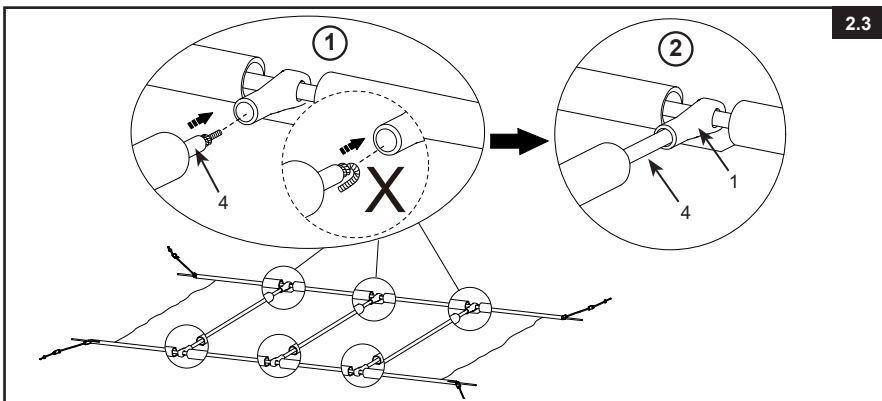

2.3

CONSERVARE QUESTE ISTRUZIONI

- 11) In base alle dimensioni della piscina con struttura metallica rotonda, fissare i morsetti di fissaggio (5) sulle travi orizzontali della piscina, come illustrato. Serrare a mano le viti zigrinate dei morsetti.

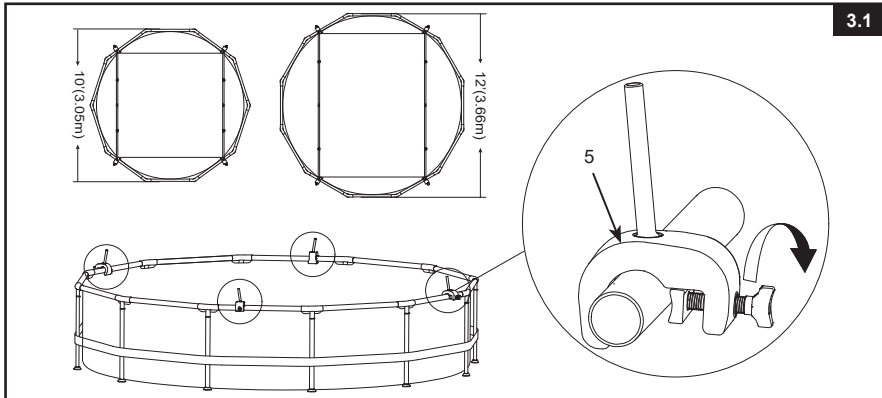

- 12) Per installare la tenda sui morsetti di fissaggio sono necessarie due persone. Mentre una persona tiene ciascuna estremità delle aste della tenda, l'altra persona inserirà un'estremità delle aste della tenda nei morsetti di fissaggio (5), quindi inserirà l'altra estremità delle aste della tenda nei morsetti di fissaggio (5). Se necessario, spostare i morsetti di fissaggio nella posizione appropriata.
- 13) Agganciare la corda della tenda sotto il morsetto di fissaggio (5) e serrarla saldamente con le fibbie.

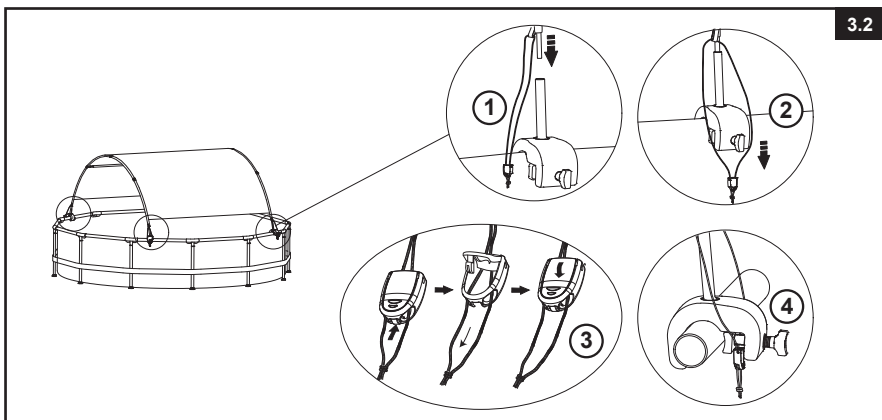

CONSERVARE QUESTE ISTRUZIONI

Istruzioni per la cura e la conservazione

1. Controllare regolarmente che nessun componente sia danneggiato o usurato. Sostituire immediatamente i componenti danneggiati.
2. Per il disassemblaggio sono necessarie due persone. Rimuovere la tenda dalla piscina frame. **ATTENZIONE:** Durante il disassemblaggio, tenere saldamente le aste durante la rimozione dai morsetti di fissaggio per evitare il rischio di lesioni.
3. Usare una spugna e acqua pulita per rimuovere eventuale sporcizia o macchie dalla tenda.
4. Seguire le istruzioni sopra riportate in ordine inverso e verificare che tutti i componenti siano asciutti prima di riporre la tenda (vedi Fig. 4).

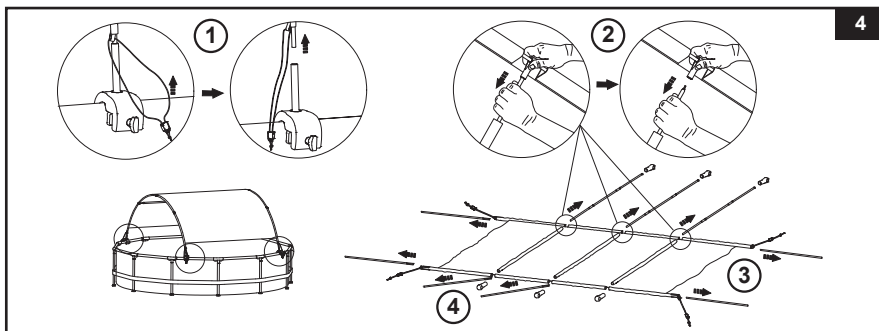

5. Conservare il prodotto e gli accessori in un luogo a temperatura controllata compresa tra 0° e 40°C.
6. L'imballo iniziale può essere usato come scatola di conservazione.

©2024 Intex Marketing Ltd. - Intex Development Co. Ltd. - Intex Recreation Corp. All rights reserved/Tous droits réservés/Todos los derechos reservados/Alle Rechte vorbehalten. Printed in China/Imprimé en Chine/Impreso en China/Gedruckt in China.
 ®™ Trademarks used in some countries of the world under license from®™ Marques utilisées dans certains pays sous licence de/Marcas registradas utilizadas en algunos países del mundo bajo licencia de/Warenzeichen verwendet in einigen Ländern der Welt in Lizenz von/Intex Marketing Ltd. to/à/a/an Intex Development Co. Ltd., Hong Kong & Intex Recreation Corp., P.O. Box 1440, Long Beach, CA 90801 • Distributed in the European Union by/Distribué dans l'Union Européenne par/Distribuido en la unión Europea por/Vertrieb in der Europäischen Union durch/Intex Trading B.V., Ettenseweg 46, 4706 PB Roosendaal – The Netherlands • Distributed in the UK by Unifex Service (UK) Limited, 21 Holborn Viaduct, London EC1A 2DY, UK.
www.intexcorp.com

INTEX®**CONSERVARE QUESTE ISTRUZIONI**

Pag 6